



---

INSTRUKCJA DEMONTAŻU

# Rolety rzymskiej



## 1. Zdjęcie (wypięcie) rolety z uchwytów montażowych na ścianie lub suficie.

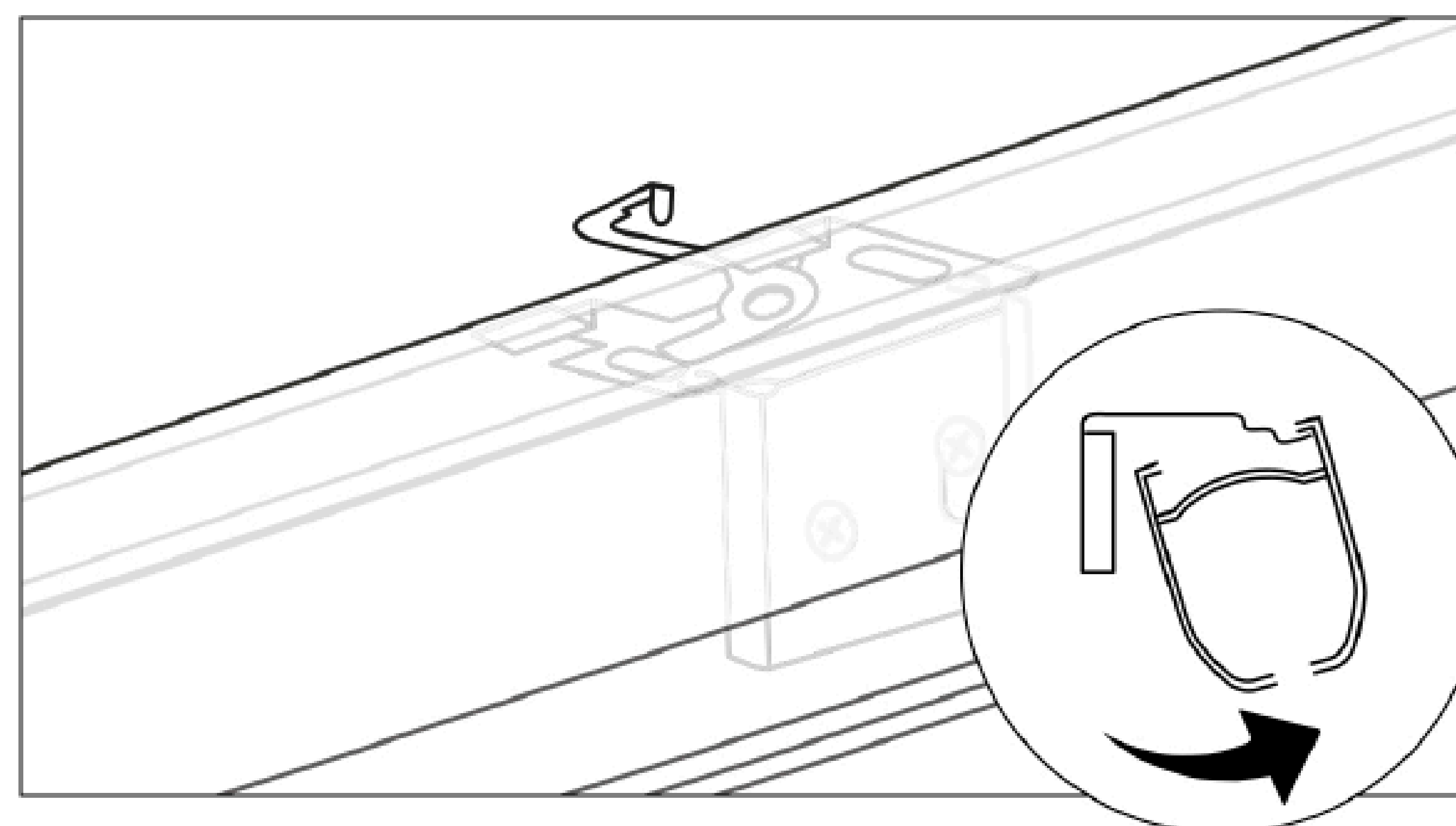
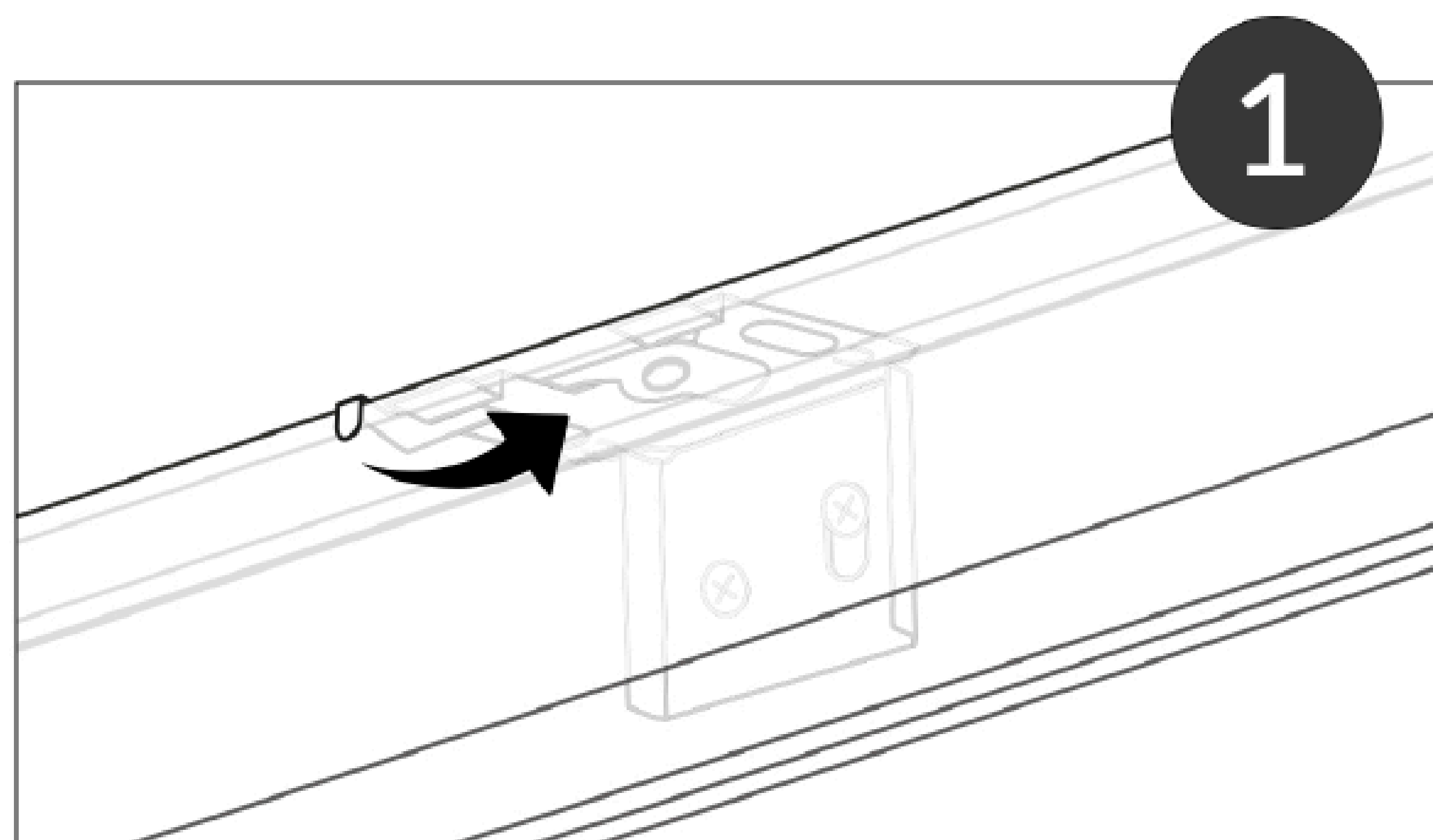

### Szyna standardowa CTS

Zdecydowanie wygodniej jest demontować roletę, gdy leży na podłodze lub stole.  
W celu zdjęcia rolety z uchwytów najwygodniej jest skorzystać z drabinki lub stabilnego stołka.

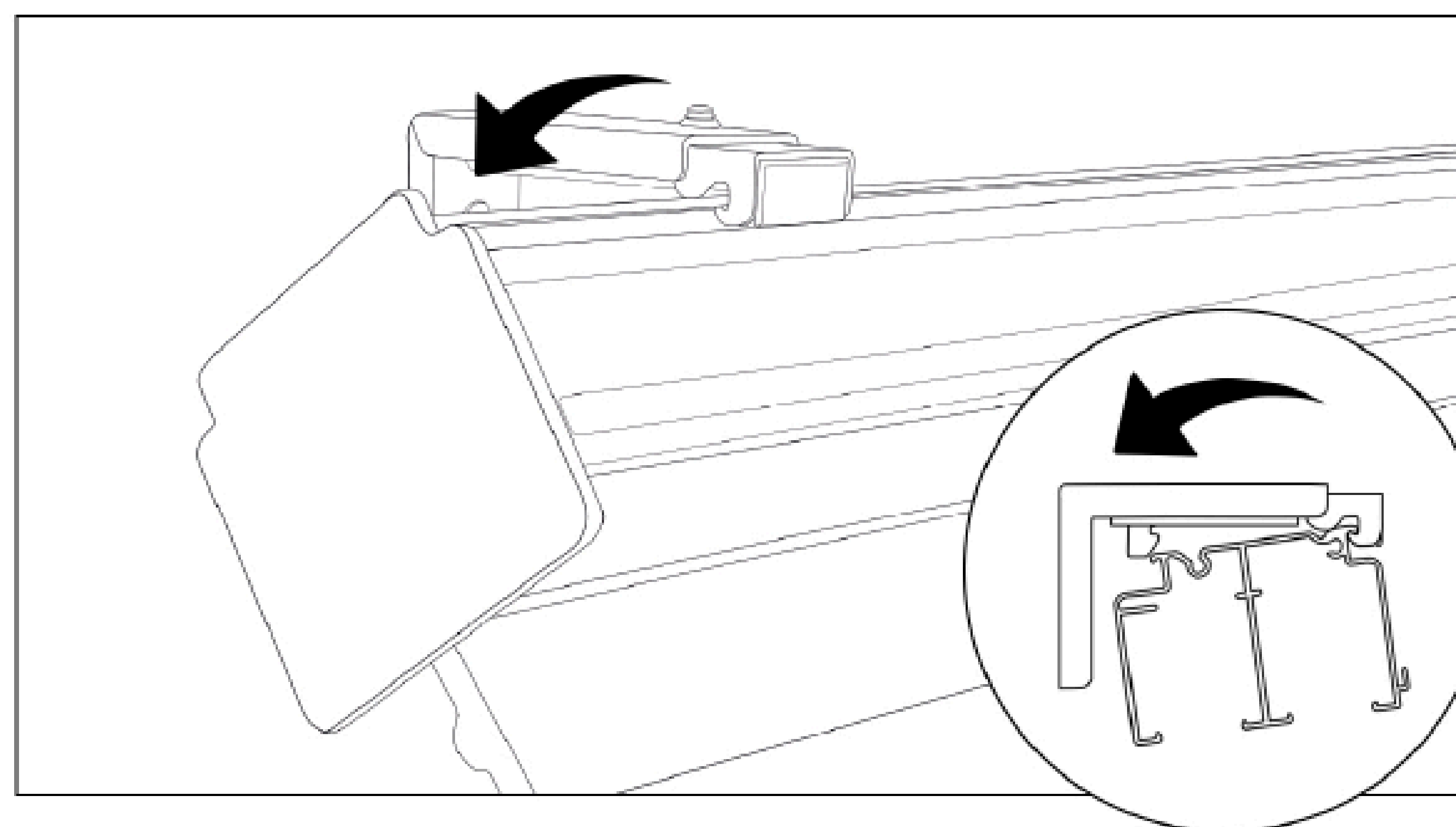

### W S K A Z Ó W K A

#### Rozłóż roletę na płasko sznurkami do góry.

Jeśli na stole jest za mało miejsca, można przenieść się na podłogę.

Opcja dla mniej wprawnych i nieufających swojej pamięci  
sfotografowanie rolety przed demontażem.

### Szyna do rolety dzień i noc

Szynę zdejmujemy z uchwytów poprzez ruch pokazany na powyższym rysunku.

## 2. Rozwiązanie sznurka lub odpięcie dolnego zaczepu.

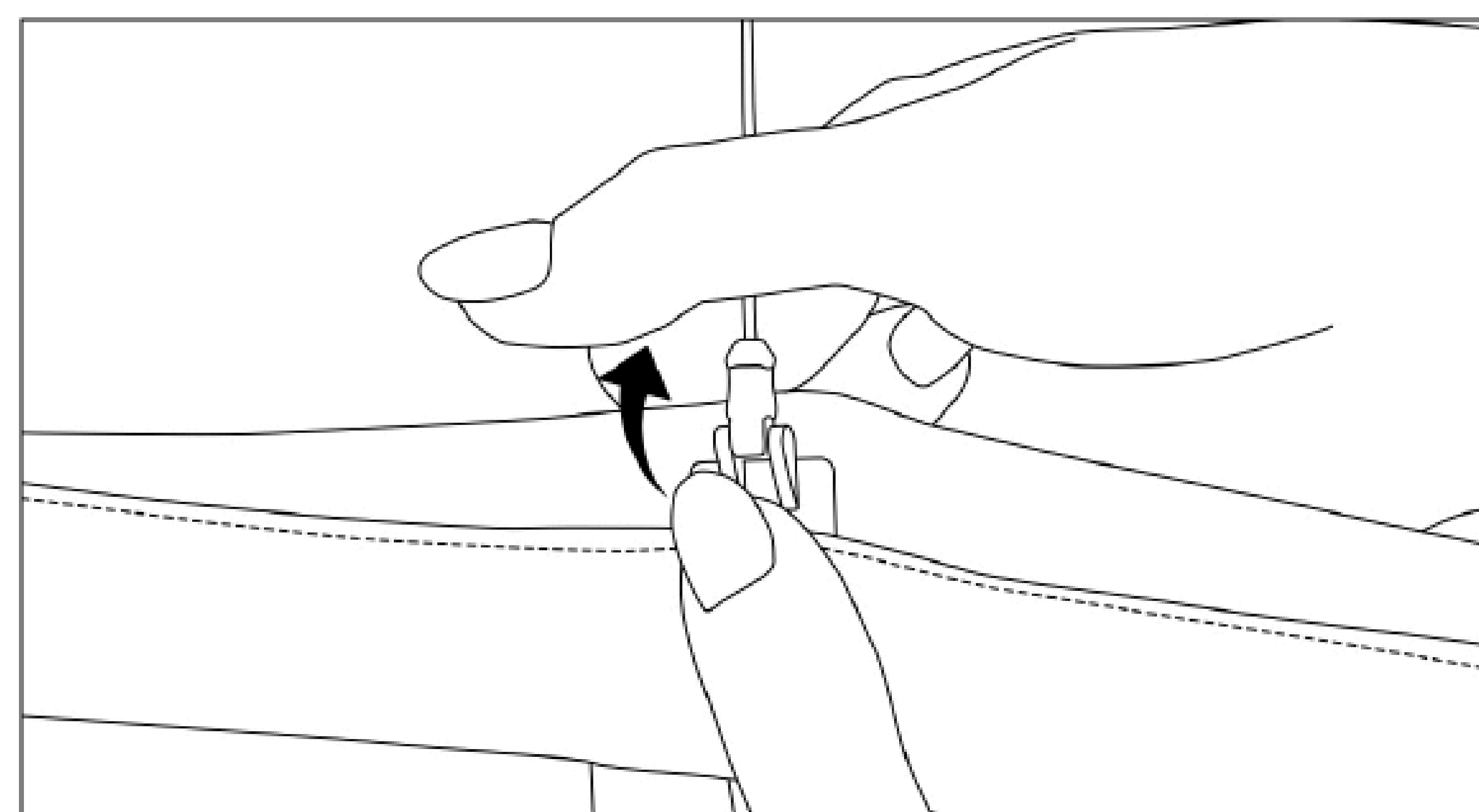
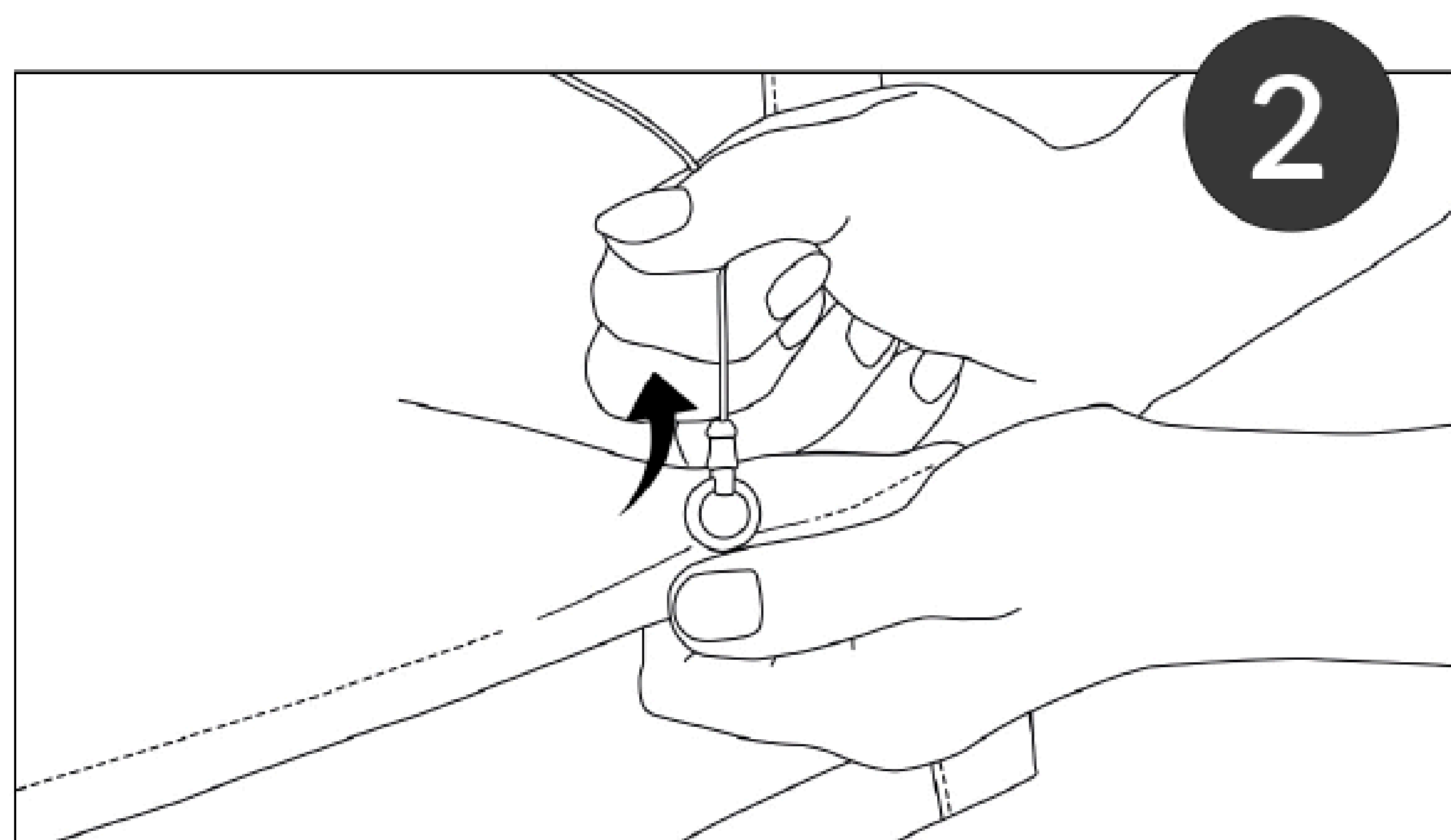

Wyciąganie sznurka z rolety rzymskiej zawsze zaczyna się od dołu i kończy w górnej części tkaniny.

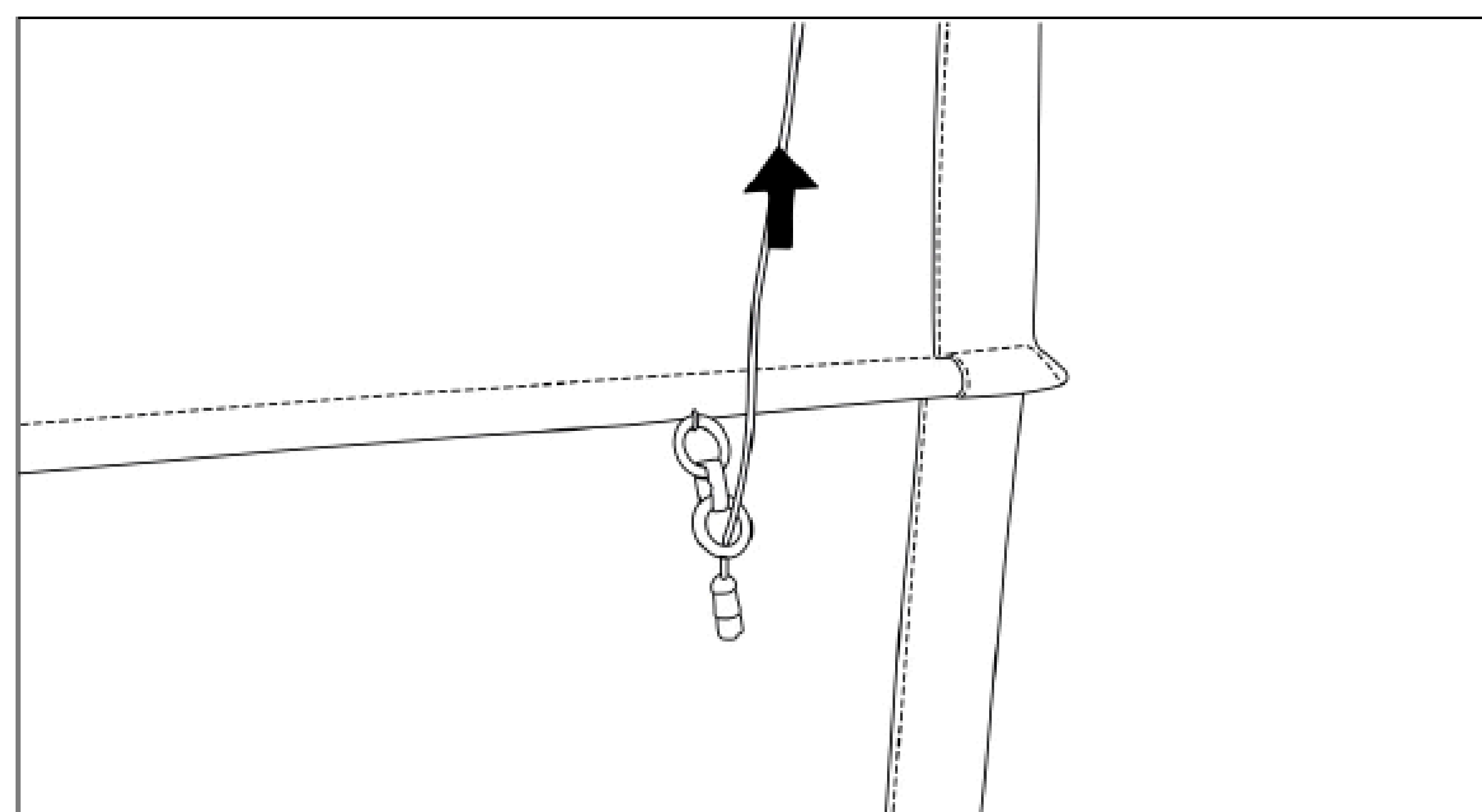
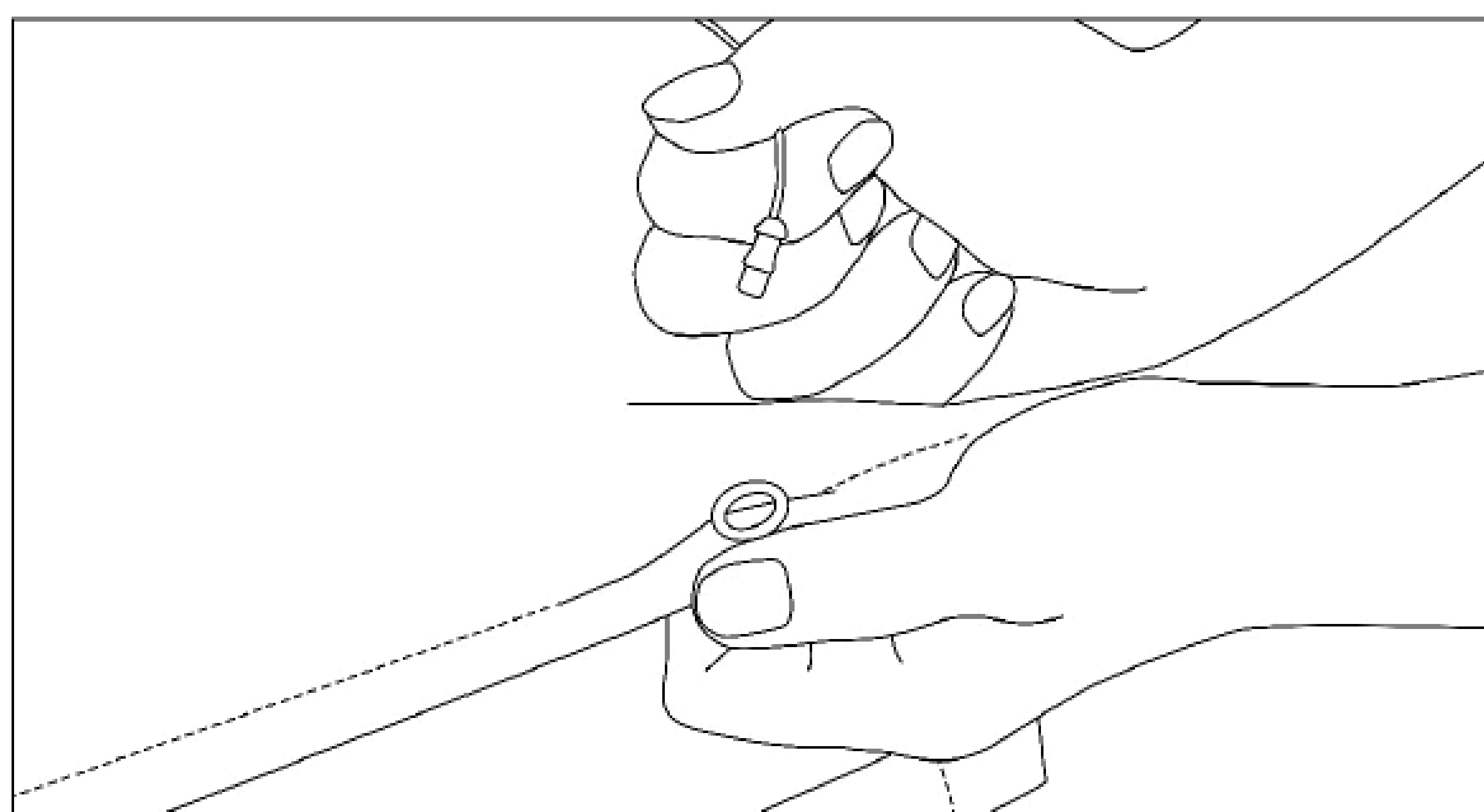

#### 4. Wyjęcie listwy obciążającej

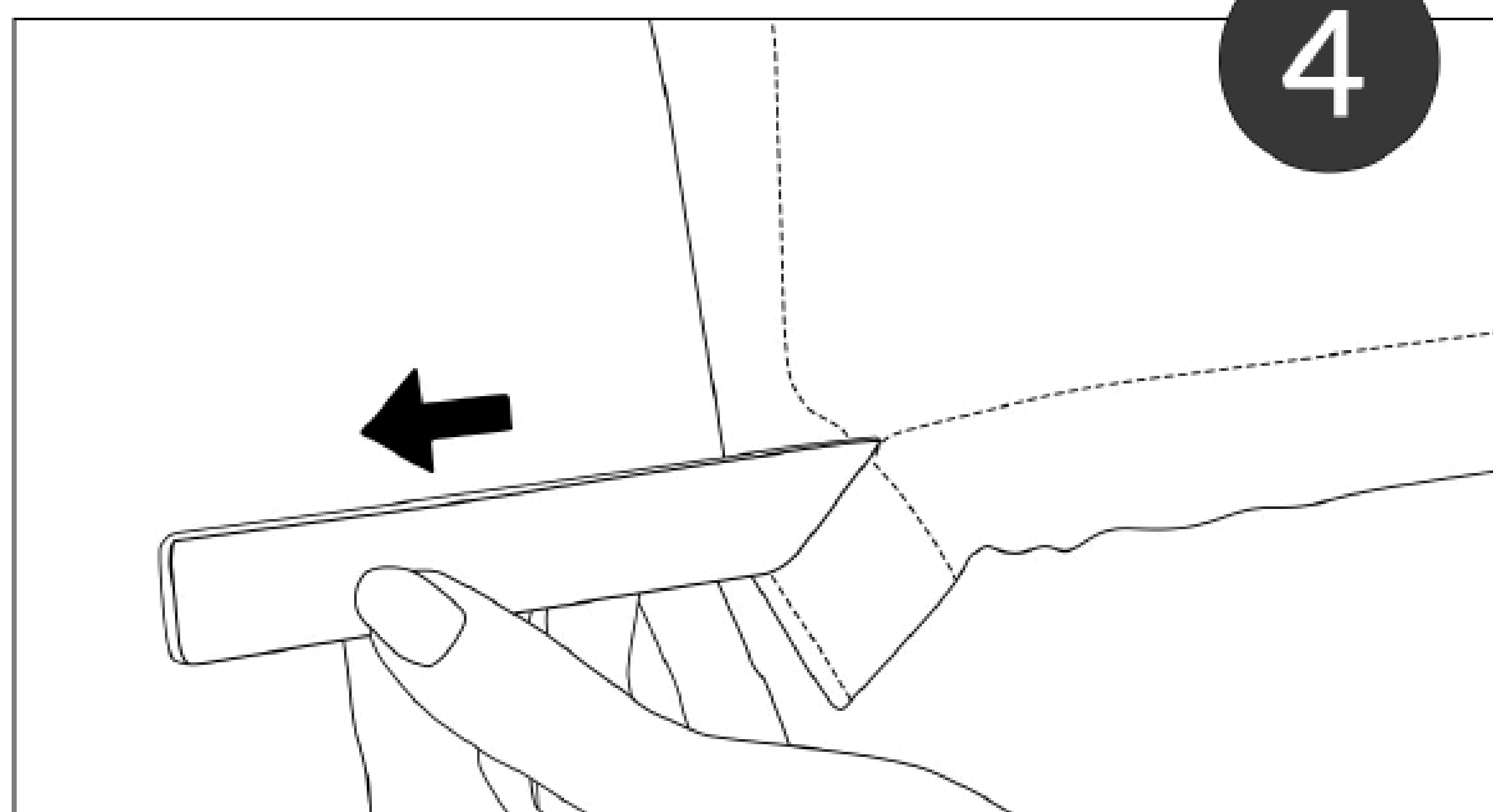

#### 5. Zdjęcie rolety z listwy montażowej.

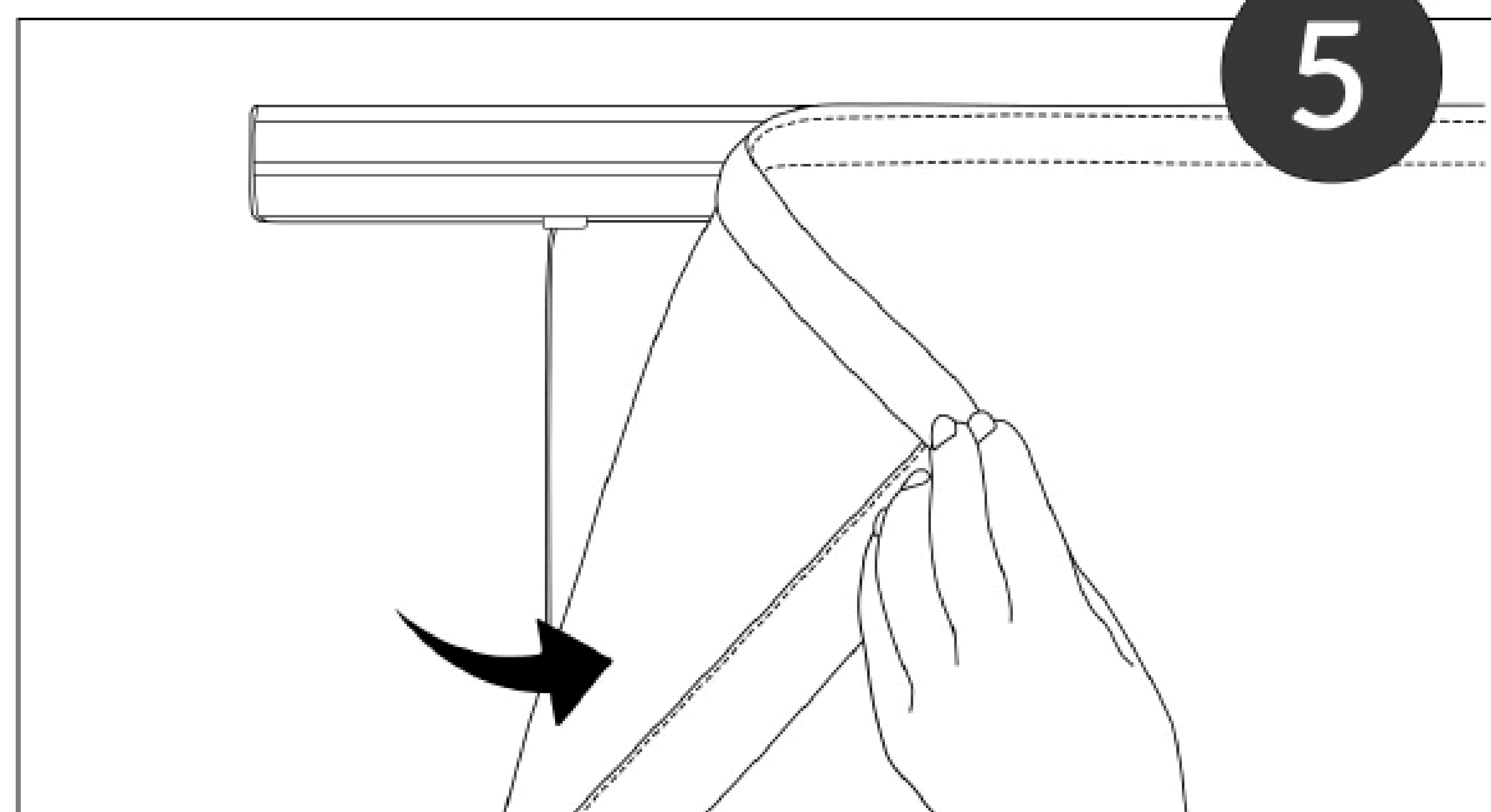

Roleta najczęściej przymocowana jest za pomocą rzepów i można ją bardzo łatwo zdjąć.

#### 6. Po praniu proces montażu odbywa się od punktu 5 do 1.

# INSTRUKCJA PRANIA ARANŻACJI OKIENNYCH

---

## PRZYGOTOWANIE DO PRANIA:

- Złóż aranzacje okienne luźno, aby uniknąć powstawania zagnieceń.
- Włóż do specjalnego worka na pranie (jeśli posiadasz), aby zapobiec uszkodzeniom podczas prania.
- Unikaj przeładowania pralki – aranzacje okienne powinny mieć wystarczająco miejsca, aby swobodnie się poruszać w bębnie.

## WYBÓR DETERGENTU

- Używaj delikatnych detergentów przeznaczonych do prania tkanin syntetycznych lub firan.
- Unikaj wybielaczy oraz silnych środków chemicznych, które mogą uszkodzić delikatne włókna

## USTAWIENIA PRALKI

- Temperatura: Ustaw pralkę na 30°C – jest to odpowiednia temperatura, aby nie uszkodzić materiału.
- Program: Wybierz program delikatny lub program do prania firan, jeśli pralka taki posiada. Alternatywnie, możesz użyć programu do prania tkanin syntetycznych.
- Wirowanie: Ustaw niską prędkość wirowania – maksymalnie 400-600 obrotów na minutę, aby zapobiec zagnieceniom i uszkodzeniom tkaniny.

## PŁUKANIE

- Aby aranzacje pozostały miękkie, dodaj do prania płyn zmiękczający do delikatnych tkanin.
- Jeśli mają tendencję do elektryzowania się, warto dodać płyn antystatyczny podczas płukania

## SUSZENIE

- Po praniu delikatnie wyjmij aranzacje okienne z pralki i natychmiast rozwieś je, jeszcze wilgotne – w ten sposób unikniesz ich prasowania.
- Aranzacje okienne nie powinny być suszone w suszarce bębnowej, ponieważ wysoka temperatura może je uszkodzić.

## PRASOWANIE (OPCJONALNIE)

- Jeśli aranzacje okienne są mocno pogniecione, możesz je delikatnie uprasować, ustawiając żelazko na niską temperaturę (syntetyki).
- Prasuj firany lekko wilgotne, aby uniknąć przypaleń i łatwiej uzyskać gładką powierzchnię.